

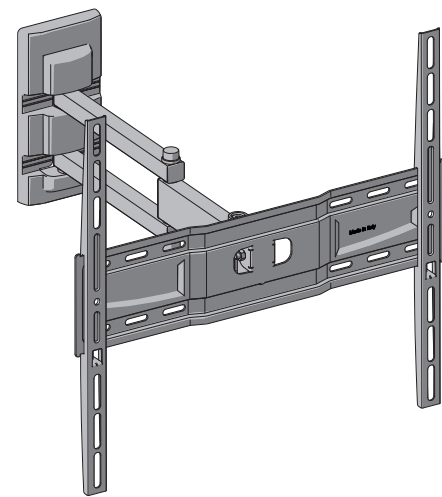

# FLATSTYLE EDR400



IT ISTRUZIONI DI MONTAGGIO  
FR INSTRUCTIONS DE MONTAGE  
EN MOUNTING INSTRUCTIONS  
DE MONTAGEANLEITUNG  
NL MONTAGEVOORSCHRIFT  
ES GUÍA DE MONTAJE  
PT INSTRUÇÕES DE MONTAGEM  
EL ΟΔΗΓΙΕΣ ΣΥΝΑΡΜΟΛΟΓΗΣΗΣ  
RU ИНСТРУКЦИИ ПО УСТАНОВКЕ  
PL INSTRUKCJA MONTAŻU  
CZ NÁVOD K MONTÁŽI  
RO INSTRUCȚIUNI DE MONTARE  
HU SZERELÉSI ÚTMUTATÓ  
SE MONTERINGSANVISNINGAR  
NO MONTERINGSINSTRUKSJONER  
FI ASENNUSOHJEET

Meliconi S.p.A. - V. Minghetti, 10  
40057 Cadrano di Granarolo E. (BO) Italy  
www.meliconi.com e-mail: info@meliconi.com

**IT** Attrezzatura per montaggio **FR** Outils d'assemblage **EN** Assembly equipment **ES** Herramientas de montaje

**IT** Dati tecnici **FR** Caractéristiques techniques **EN** Technical data **ES** Datos técnicos

**1:1**

**TV (x4)**

- 26 (x2) Ø6 x 50 L4468139 Ø8
- 13 Ø8 x 110 L7950285
- Ø6 x 50 L7950319 Ø6 x 16 L7950244
- Ø8 x 20 L7950137 Ø6 x 25 L7950131
- 16 (x3) Ø8 L3602024 22 Ø6 L3602019 24 Ø6 L7950027
- 20 Ø6 x 40 L7950286 30 Ø6 x 16 L7950244
- 18 (x4) Ø8,4 x 16 x 1,6 L6313011 6 L6584001 7 L6584001
- 19 Ø8 x 64 L7950258 25 (x2) Ø5 x 30 L7950263
- 17 Ø8 x 105 L7950251



**IT** Dado autobloccante, specifico per evitare svitamenti accidentali. Avvitare in maniera decisa, con gli appositi attrezzi, anche dopo aver avvertito la prima resistenza.

**FR** Écrou autobloquant, conçu pour éviter tout desserrage accidentel. Serrez fermement, avec les outils appropriés, même après avoir perçu la première résistance.

**EN** Self-locking nut, designed to prevent accidental loosening. Tighten firmly, with the correct tools, even after feeling the first resistance.

**ES** Tuerca autobloqueante para evitar que se afloje. Enroscar a fondo con las herramientas específicas, incluso después de haber notado la resistencia inicial.

**1**

TV MANUAL

Ø6 - Ø8

TV (x4)

OK!

**2**

**2a** Y =

**2b** X+Y-2,5cm (1'')

**2c** 7,5 cm 3''

33 cm 13''

X =

OK!

**3**

UP

(x3)

X+Y-2,5 cm (1'')

OK!

**4**

60 mm (2.4'')

Ø 8 mm

max 12 mm (0.5'')

(x3)

**5**

26 (x3)

(x3)

OK!

